

U.C.E.
(Módulo original do veículo)

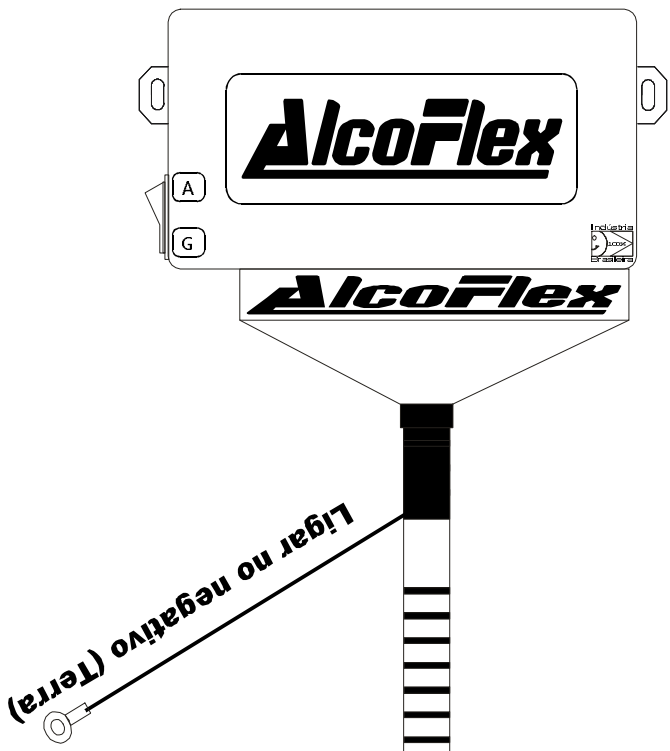

- 1º - Cortar os fios dos bicos injetores
- 2º - Prensar os terminais machos no fios dos bicos injetores.
- 3º - Prensar os terminais fêmeas nos fios do chicote do veículo.
- 4º - Conectar conforme diagrama abaixo, atentando para a polaridade.
- 5º - Siga as demais instruções do manual do usuário para a conclusão da instalação.

IMPORTANTE: O CORTE DOS CABOS ORIGINAIS DO VEÍCULO PARA LIGAÇÃO DESTA APARELHO É DE TOTAL RESPONSABILIDADE DO PROPRIETÁRIO DO VEÍCULO. LEMBRAMOS QUE UMA VEZ CORTADO OS FIOS PERDE-SE A ORIGINALIDADE DO VEÍCULO.

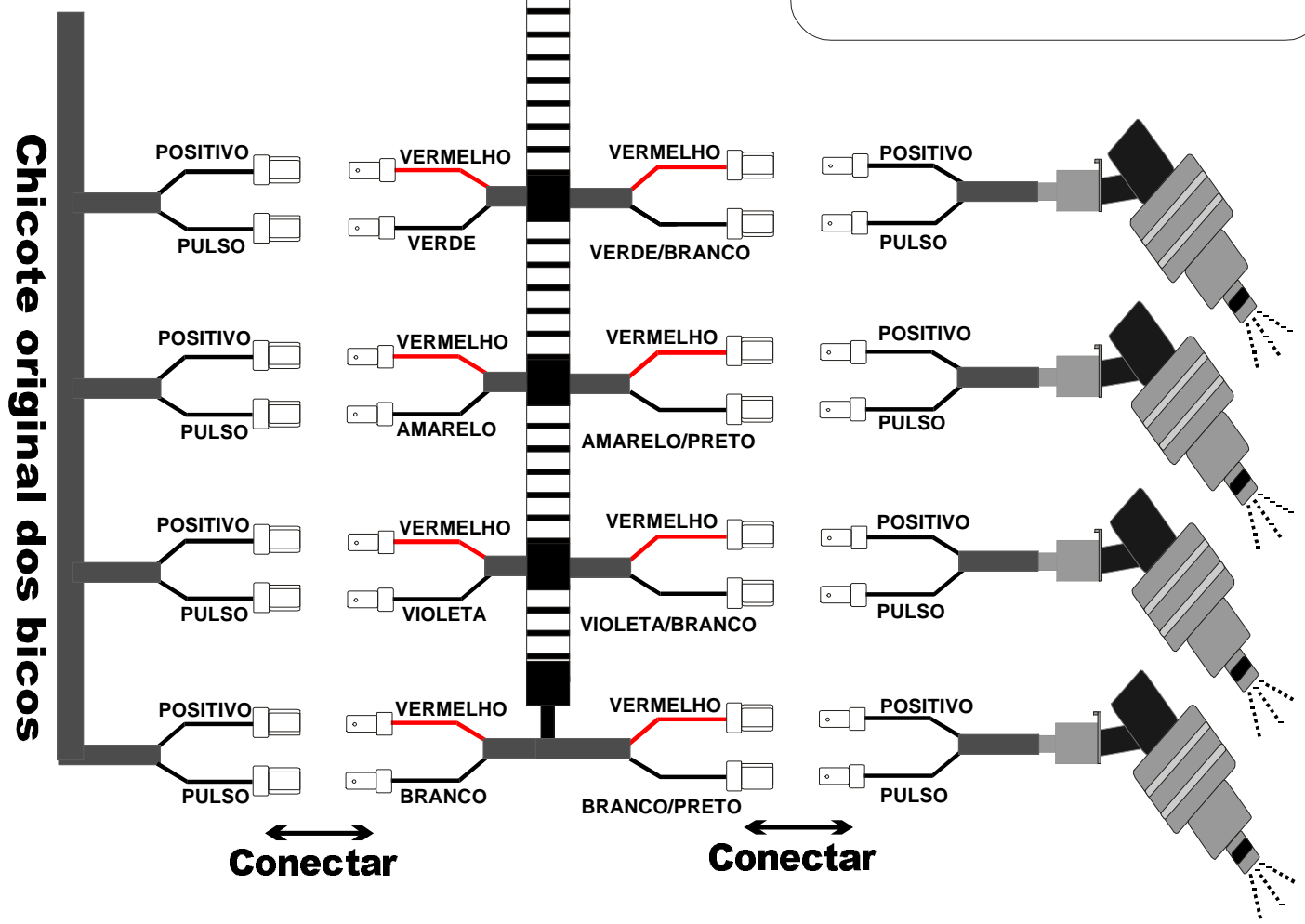

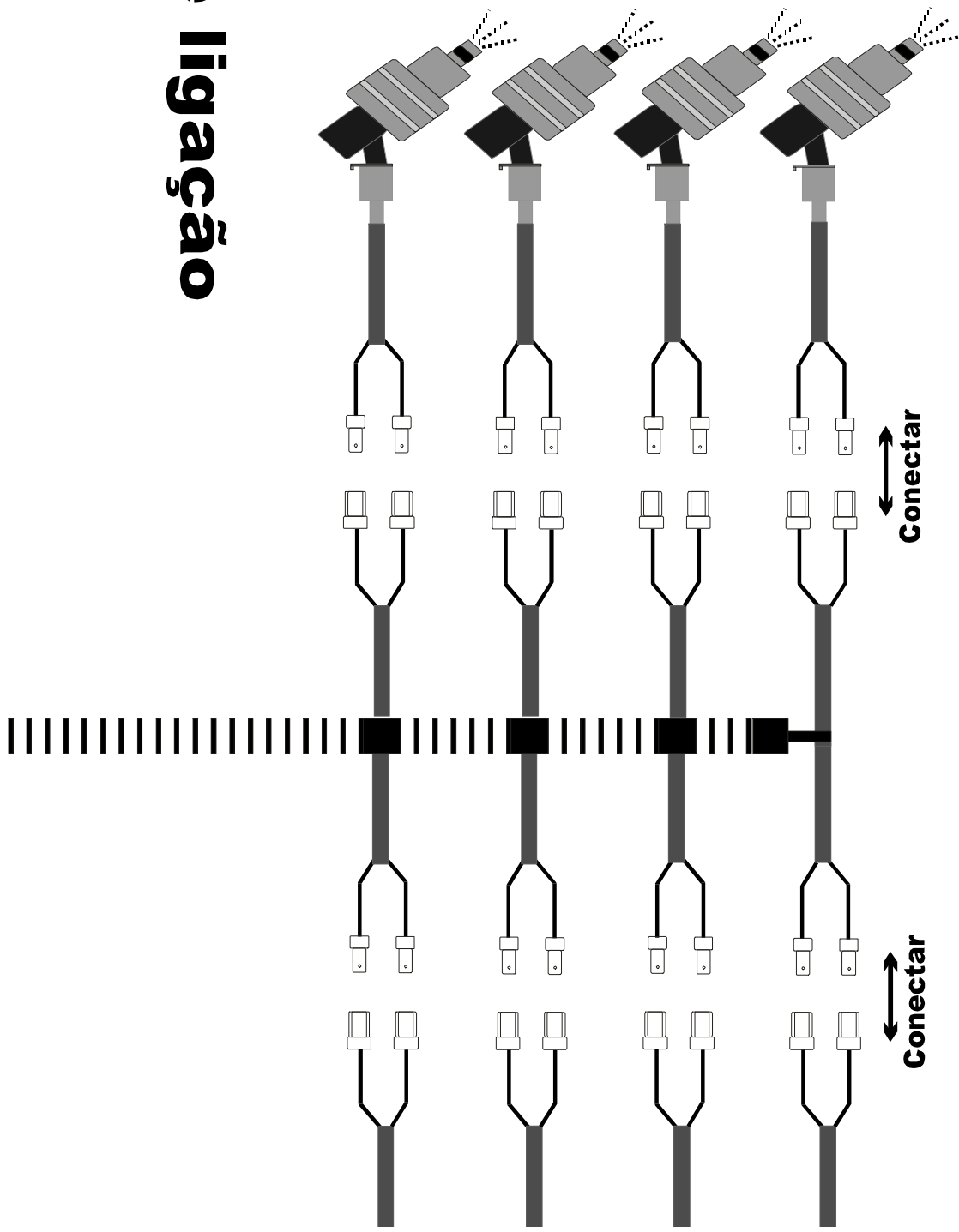

Diagrama de ligação